

BPW-NEWS 72221008i

## ECO Disc TSB 3709 / ET 120 con sensore di usura

Nei megatrailer e nei trasporti gran volume si utilizza l'esecuzione TSB 3709 con ET 120 e con cerchi 19,5 x 13,00 o 19,5 x 14,00 per pneumatici super-single.

Con queste combinazioni inusuali può succedere che – causa la mancanza di una normativa univoca riguardo il diametro interno del cerchio – il lamierino di protezione dal calore del kit sensore usura pastiglie vada a strisciare contro il cerchio nel caso di alcuni produttori.

Pertanto in presenza della combinazione TSB 3709 con ET 120 e con cerchi 19,5 x 13,00 o 19,5 x 14,00, si deve fare attenzione che il diametro interno del cerchio sia di minimo 418 mm.

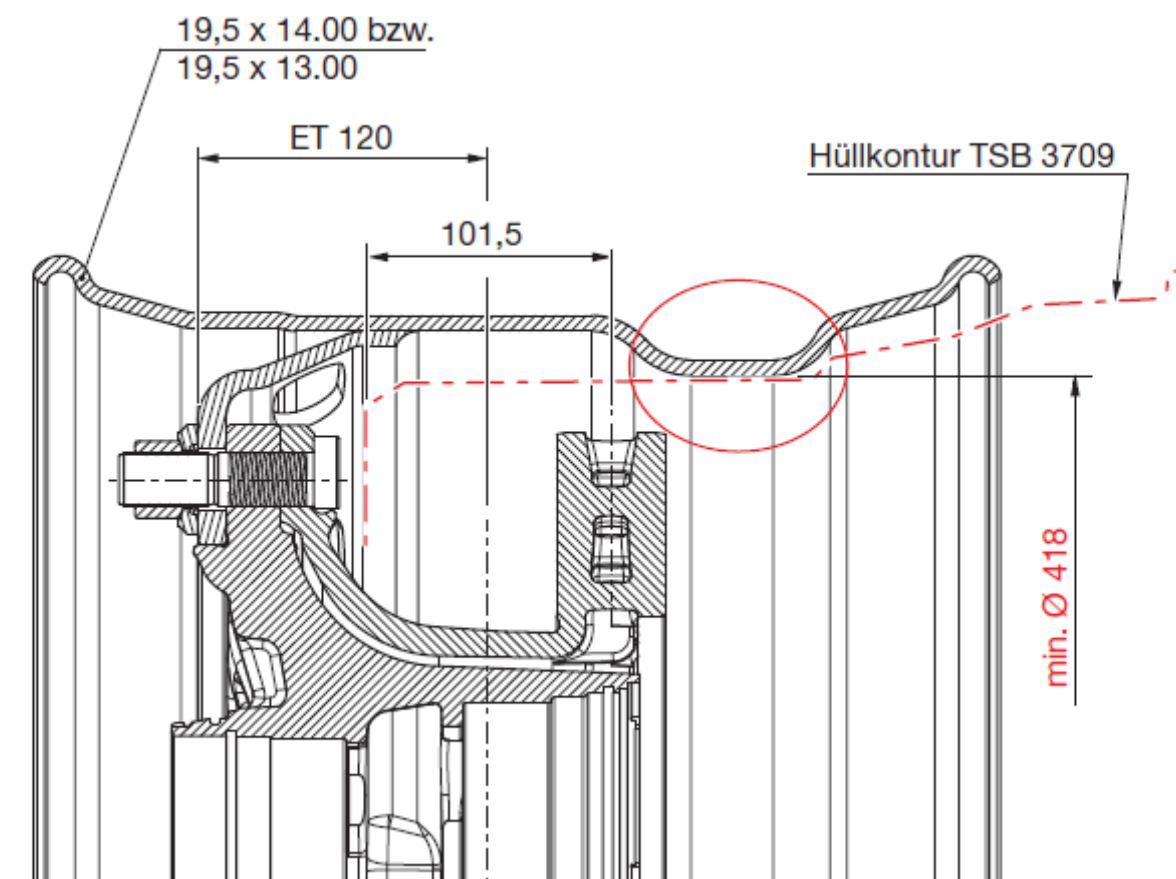

Hüllkontur = profilo esterno pinza freno TSB 3709

**Situazione di montaggio con profilo esterno della pinza freno e diametro cerchio di minimo 418 mm.**

I vostri referenti BPW sono a disposizione per fornire eventuali informazioni supplementari.